



Proyectos Mueblería

Serie
Cómo Hacer
EDICIÓN ESPECIAL

Vin-A



Diseñado por:
Samantha
Cueto

Instituto de Diseño
TOULOUSE
LAUTREC



carbono neutral

arauco



Vin-A

1. Introducción

VIN-A es un conjunto de muebles multifuncionales para dormitorio y por componerse de varios elementos, forman un armonioso conjunto en el espacio más íntimo de tu hogar. El nombre del proyecto Vin-A, se origina en la unión de dos palabras que representan el concepto "Vínculo acogedor".

2. Materiales y herramientas

Para fabricar el proyecto, se necesitan los materiales indicados en esta lista. Al usarla, podrá calcular el costo de su proyecto.

LISTADO DE MATERIALES	
	Cantidad
• Tablero de Melamina VESTO Nougat de 18 mm (2.150 mm x 2.440 mm)	02 tableros
• Tapacanto delgado Nougat	83 metros
• Tornillos autorroscantes de 4 x 50 mm	111 unidades
• Tornillos autorroscantes de 4 x 30 mm	68 unidades
• Tarugos de madera estriados de 9,5 x 25 mm	41 unidades
• Bisagra lateral de 35 mm (160 grados)	04 unidades
• Correderas telescópicas de 35 mm	04 pares
• Correderas telescópicas mini de 25 mm	01 par
• Cola fría	01 litro
• Adhesivo de contacto*	01 litro
• Tapas plásticas o autoadhesivas para tornillos	46 unidades

Nota: * En caso de que el tapacanto no sea engomado.

Herramientas

Taladro, atornillador manual o eléctrico, prensa para esquinas, broca avellanadora de 3 mm, broca para bisagra de 35 mm, broca para madera de 10 mm, sierra copa de 35 mm, punzón, metro y escuadra de carpintero.

3. Piezas de Melamina VESTO

LISTADO DE PIEZAS									
Pieza	Descripción	Cant.	Largo (mm)	Ancho (mm)	Espesor (mm)	Tapacantos			
						Izq.	Der.	Sup.	Inf.
Módulo Cabecera - Melamina VESTO Nougat									
A	Respalda 1	1	550	1.100	18	●	●	●	●
B	Respalda 2	2	505	1.100	18	●	●	●	●
C	Listón 1	1	500	100	18	●	●	●	●
D	Listón 2	1	1.350	100	18	●	●	●	●
E	Listón 3	1	1.050	100	18	●	●	●	●
F	Refuerzo	1	140	1.100	18	●	●	●	●
Módulo Tarima - Melamina VESTO Nougat									
G	Tapa 1	1	525	1.650	18	●	●	●	●
H	Tapa 2	1	522	1.644	18	●	●	●	●



LISTADO DE PIEZAS (continuación)

Pieza	Descripción	Cant.	Largo (mm)	Ancho (mm)	Espesor (mm)	Tapacantos			
						Izq.	Der.	Sup.	Inf.
Módulo Tarima - Melamina VESTO Nougat									
I	Tapa 3	1	1.050	250	18	•	•	•	•
J	Lateral tarima	1	1.900	186	18	•	•	•	
K	Laterales 1	2	1.032	186	18	•		•	•
L	Lateral 2	1	1.032	186	18	•		•	•
M	Patas	3	232	186	18	•		•	
N	Bases	3	326	232	18	•			
O	Separador 1	1	1.614	186	18				•
P	Separador 2	1	1.614	186	18			•	•
Q	Separadores 3	2	489	186	18	•	•		
R	Separadores 4	2	489	186	18	•	•	•	
S	Refuerzo	3	526	50	18	•	•		
T	Tapa cajón 1	2	531	165	18	•	•	•	•
U	Tapa cajón 2	1	541	138	18	•	•	•	•
V	Laterales cajones	6	350	100	18	•			
W	Frente/trasera cajones	6	464	100	18	•			
Módulo Velador - Melamina VESTO Nougat									
V1	Mesa	1	450	108	18	•	•	•	•
V2	Bases	2	414	420	18	•	•	•	•
V3	Laterales 1	2	200	420	18	•	•		
V4	Laterales 2	2	236	108	18	•	•		
V5	Patas chicas	2	186	100	18	•	•		•
V6	Pata mediana	1	186	414	18				•
V7	Patas grandes	2	386	420	18	•	•	•	•
V8	Trasera	1	378	200	18				
V9	Laterales cajón	2	350	120	18	•			
V10	Frente/trasera cajón	2	316	120	18	•			
V11	Tapa cajón	1	372	194	18	•	•	•	•
Módulo Mesa de Trabajo - Melamina Nougat									
M1	Cubierta 1	1	450	310	18	•	•	•	•
M2	Cubierta 2	1	250	248	18	•	•	•	
M3	Laterales 1	2	414	52	18	•			
M4	Laterales 2	2	250	24	18	•			
M5	Laterales 3	2	212	24	18	•			
M6	Pata 1	1	236	310	18	•	•	•	
M7	Pata 2	1	234	310	18	•	•	•	•

4. Piezas de DUROLAC

LISTADO DE PIEZAS

Pieza	Descripción	Cant.	Largo (mm)	Ancho (mm)	Espesor (mm)	Tapacantos			
						Izq.	Der.	Sup.	Inf.
Módulo Tarima									
X	Base cajones	3	478	328	2,8				
Módulo Velador									
V-12	Base cajón	1	330	328	2,8				



5. Esquemas Vin-A

Tarima

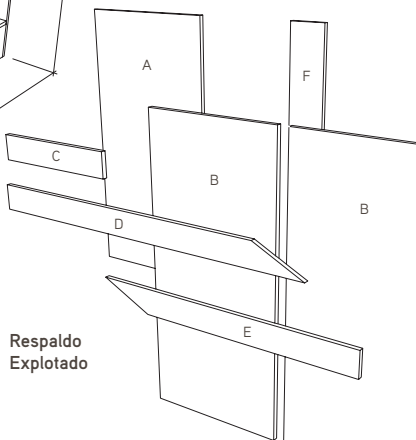
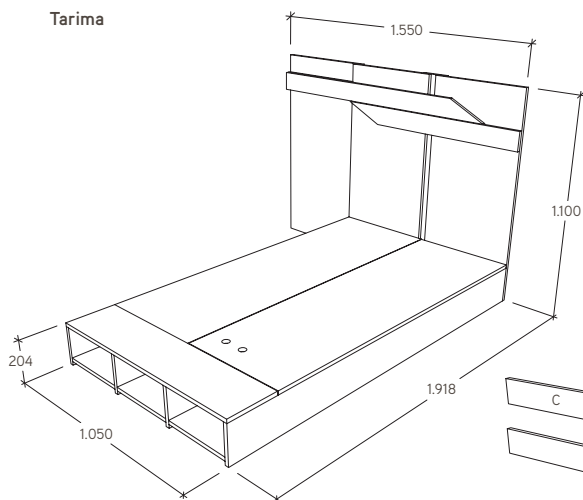

Respaldo
Explotado

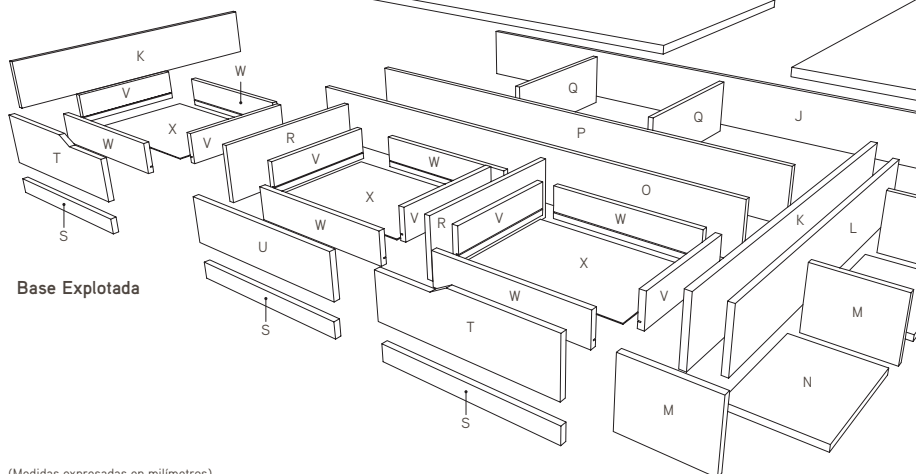
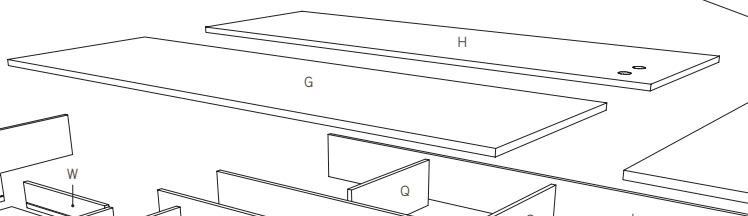

Base Explotada

Velador

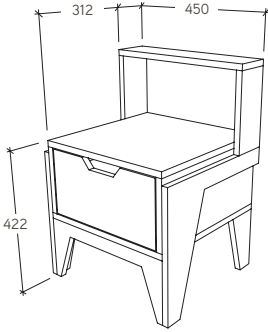

Velador más Mesa Auxiliar

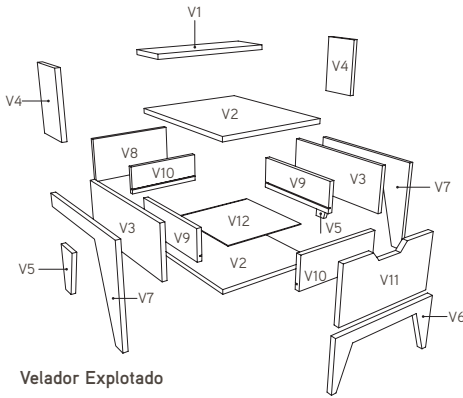
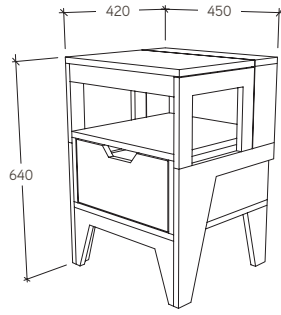

Velador Explotado

Mesa Auxiliar

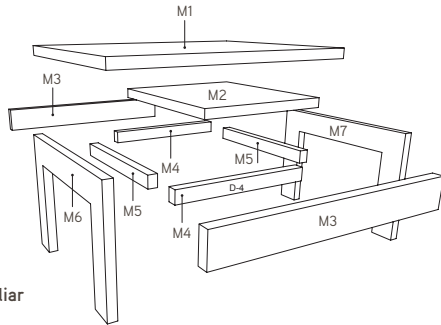
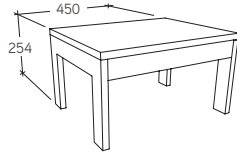

Mesa Auxiliar Explotada



Vin-A

Serie Cómo Hacer



Cómo trabajar
Maderas y Paneles



Proyectos
Mueblería



Proyectos
Terraza y Jardín



Proyectos
Construcción

IMPORTANTE:

Antes de comenzar con estos proyectos, recomendamos contar con y utilizar todos los elementos de protección personal que sean pertinentes en atención a la naturaleza de los trabajos que se efectuarán, tales como lentes de seguridad, guantes, protectores auditivos, máscaras, entre otros.

Las instrucciones pertinentes a los proyectos que da cuenta esta publicación han sido elaboradas cuidadosamente teniendo en consideración las características específicas que gozan los productos ARAUCO y los procedimientos recomendados por normas nacionales e internacionales respecto de la construcción en madera. Entendiendo que el trabajo y construcción en madera es una técnica que requiere ciertas habilidades, conocimiento y metodologías determinadas, ARAUCO, como productor, y los autores o los distribuidores de estas instrucciones, en ningún caso pueden responsabilizarse en grado alguno de los resultados y/o efectos que en la práctica se produzcan como consecuencia del uso y/o aplicación que se haga de los productos e instrucciones indicados.

arauco

Visítenos e inscribábase en:
www.arauco.com

Contactémonos en    